



Foratura & Filettatura su MD



Guarda il video su YouTube
www.youtube.it
 Vai su canale TTETEC

Macchina : MIKRON
 Attacco : HSK E 40
 Mandrino ER 16
 Materiale : MD
 Lubrificazione : aria
 Controllo : Heidenhain

Sono state eseguite operazioni di foratura e filettatura sui seguenti tipo di MD

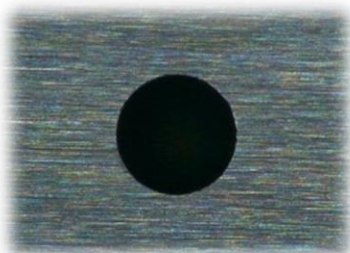

Tipo Md	HrA	HV	Grano	Applicazioni
K28F	89,7	1200	1,3-2,5	Trancitura
J59F	92,2	1600	0,5-0,9	Coltelli
S90A	93,9	1900	0,8-1,3	Filiere

Parametri punta 3,3 X 12

S= 1000 g/min

F= 4 mm/min

F ritorno = rapidi

Ad= 9 mm

Foratura con step da 0,3 mm

Ciclo di lavoro utilizzato 205

Tempo esecuzione foro d. 3,3 x 9 altezza 180 secondi

NOTE :

Si consiglia di mettere una sosta di 1-2 sec ogni volta che la punta esce dal foro

Fresa a filettare utilizzata:
UDCT M4-0,7-8

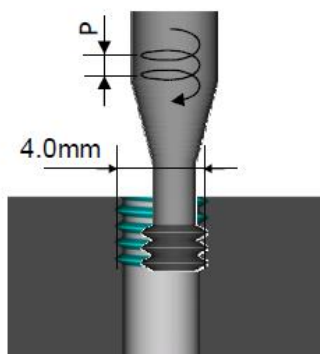
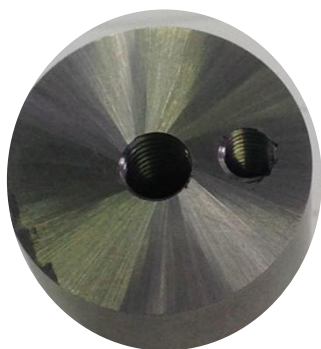

Ciclo di lavoro 262

Senso di lavoro G2
Rotazione M3

NOTE :

Si consiglia di eseguire uno smusso 0,2 x 45° di imbocco per evitare scheggiature sull' imbocco del filetto

ATTENZIONE :

La fresa a filettare va presettata in «Z» . Manualmente inserire il diametro che si trova sull' etichetta

Parametri fresa filettare

S= 10000 g/min

F= 30 mm/min

F avvicinamento = 15 mm/min

Ad= 7,5 mm

Rd= 0,45

Tempo esecuzione foro M 4 X 7,5
prof. 80 secondi

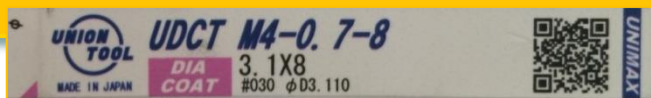
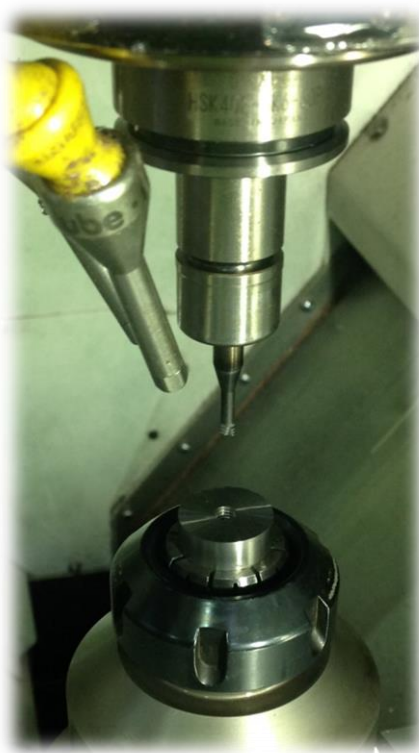

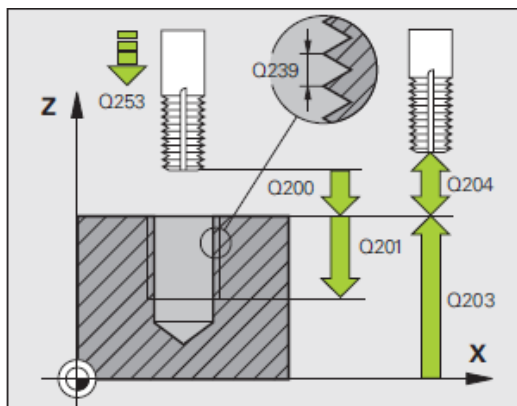

Esempio: blocchi NC
25 CYCL DEF 262 FRESATURA DI FILETTI
 Q335=10 ;DIAMETRO NOMINALE
 Q239=+1.5 ;PASSO
 Q201=-20 ;PROFONDITÀ FILETTO
 Q355=0 ;FILETTI PER PASSATA
 Q253=750 ;AVANZ. AVVICINAMENTO
 Q351=+1 ;MODO FRESATURA
 Q200=2 ;DISTANZA SICUREZZA
 Q203=+30 ;COORD. SUPERFICIE
 Q204=50 ;2ª DIST. SICUREZZA
 Q207=500 ;AVANZAM. FRESATURA

Tempo impiegato per eseguire filetto su matrice MD K28F :

- Foratura d. 3,3 x 9 - 180 sec
- Filettatura M 4 x 8 - 75 sec

TEMPO TOTALE = 255 sec

NOTE :

Si consiglia di usare aria fredda .
 Attenzione a direzionare correttamente gli ugelli durante le operazione di filettatura e foratura

La gamma completa

la trovi nel catalogo :



DataMilling

Programma per il calcolo dei Parametri di taglio su www.ttetec.eu



Catalogo elettronico Utensili MD

Richiedi il CD aggiornato o scarica il catalogo da : www.ttetec.eu

T.T.E. srl

Via Trebbia 41/a – 23868 Valmadrera – Lecco

Tel 0341 207108 info@ttetec.it